

IT Guida all'utilizzo

UK User manual

FR Guide d'utilisation

DE Benutzerrhandbuch

ES Guía de uso

IT Irrigatore statico professionale con getto centrale per area di forma rettangolare e stretta. Escursione dal terreno 4" (10 cm).

VARIARE LA DIREZIONE DEL GETTO. Ruotare l'asta in senso orario o antiorario tenendo bloccato il corpo dell'irrigatore. Questa operazione deve essere eseguita mentre l'impianto è in funzione.

UK Professional static sprinkler with centre-strip. Projection from ground 4" (10 cm).

CHANGE THE DIRECTION OF THE JET. Turn the stem clockwise or anticlockwise while the body of the sprinkler is held fast. This adjustment must be made while the system is in operation.

FR Arroseur statique professionnel de centre bande. Écart par rapport au terrain 4" (10 cm).

POUR MODIFIER LA DIRECTION DU JET. Tournez la tige en sens horaire ou antihoraire en bloquant le corps de l'arroseur. Cette opération doit être effectuée quand l'installation fonctionne.

DE Professioneller statischer Regner mit mittigem Strahl für rechteckige, schmale Flächen. Arbeitshöhe über dem Boden 4" (10 cm).

VERÄNDERN DES STRAHL. Drehen Sie den Stab im oder entgegen dem Uhrzeigersinn, wobei Sie den Körper des Regners festhalten. Dieser Vorgang muss bei laufender Anlage vorgenommen werden.

ES Aspersor estático, centro banda, de categoría profesional. Elevación sobre el terreno de 4" (10 cm).

VARIAR LA DIRECCIÓN DEL CHORRO. Gire la varilla hacia la derecha o izquierda, manteniendo bloqueado el cuerpo del aspersor. Esta operación se debe efectuar mientras el equipo está funcionando.

①

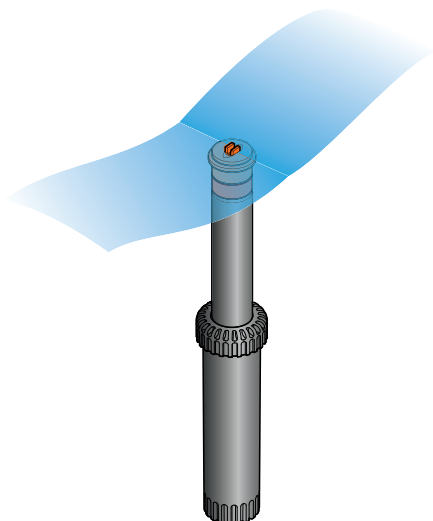

②

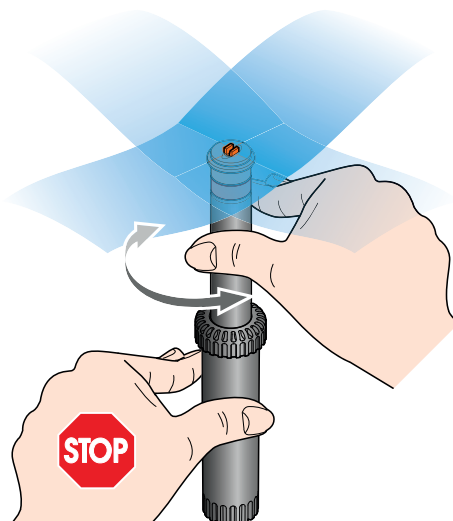

③

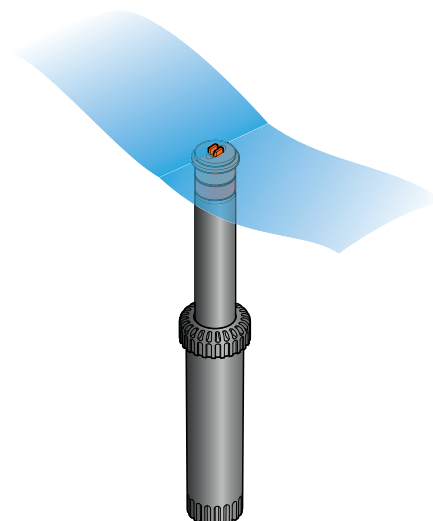

IT REGOLARE LA LUNGHEZZA DEL GETTO. Per aumentare o diminuire la lunghezza del getto svitare la parte superiore dell'irrigatore, ruotare la vite a brugola da 3mm in senso antiorario per diminuire la gittata ed in senso orario per aumentarla.

UK INCREASE OR REDUCE THE LENGTH OF THE JET. To increase or reduce the length of the jet, just a few simple steps are required. Unscrew the sprinkler head and, using a 3mm hex socket key, turn the internal adjuster screw anticlockwise for a shorter jet, or clockwise for a longer one.

FR RÉGLER LA LONGUEUR DU JET. Pour augmenter ou diminuer la longueur du jet, de simples gestes suffisent. Dévissez la partie supérieure de l'arroseur à l'aide d'une clé mâle de 3 mm, tournez la vis de réglage interne dans le sens inverse des aiguilles d'une montre pour diminuer la portée et dans le sens contraire pour l'augmenter.

DE REGULIEREN DER STRAHLÄNGE. Zum Erhöhen oder Verringern der Strahlänge:

- Schrauben Sie das Oberteil des Regners ab

- Drehen Sie die 3-mm-Inbusschraube entgegen dem Uhrzeigersinn, um die Wurfweite zu verringern, bzw. im Uhrzeigersinn, um sie zu erhöhen.

ES REGULAR LA LONGITUD DEL CHORRO. Para aumentar o disminuir la longitud del chorro, efectúe las siguientes operaciones desenrosque la parte superior del aspersor y, con la llave allen de 3 mm, gire el tornillo de regulación interno, hacia la izquierda para disminuir el alcance y hacia la derecha para aumentarlo.

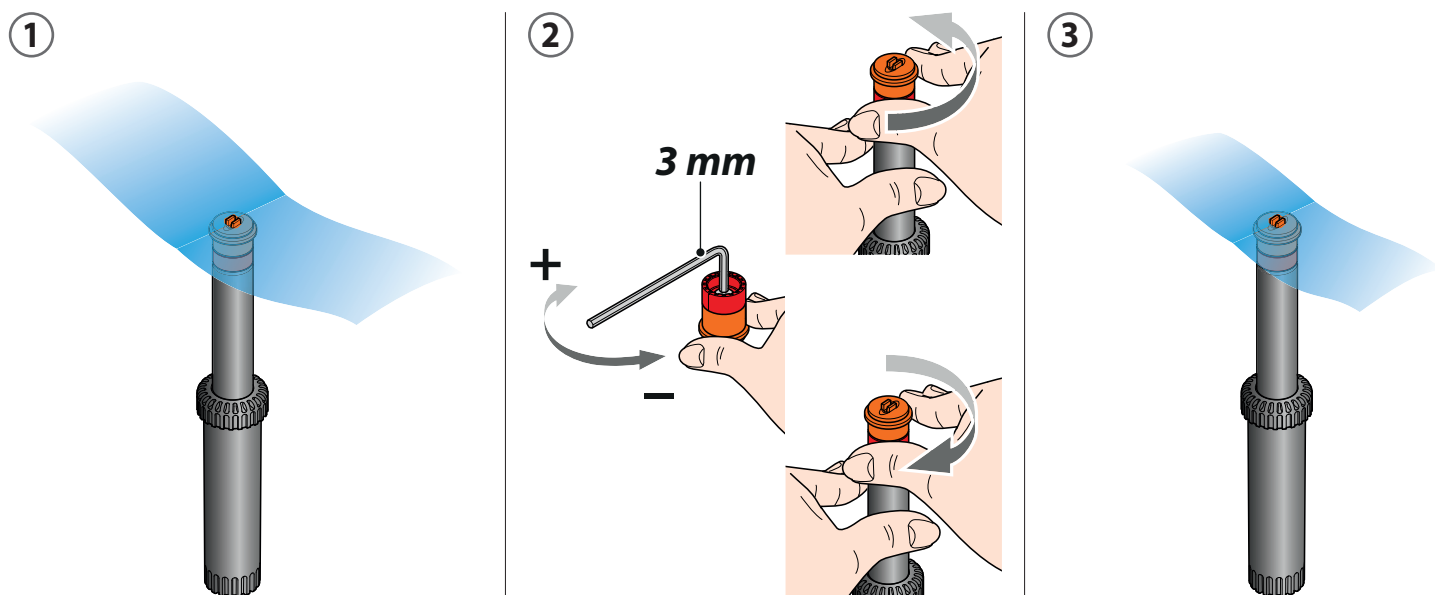

IT PULIZIA E MANUTENZIONE. Sassolini, sabbia, terra o altri corpi estranei penetrati nella testina potrebbero provocare delle anomalie nel funzionamento degli irrigatori. Procedere con la pulizia nel seguente modo:

- tenere ferma la ghiera dell'irrigatore con una mano e svitare la parte superiore con l'altra mano;
- estrarre il filtro e pulirlo sotto un getto d'acqua corrente insieme alla parte superiore dell'irrigatore;
- rimettere il filtro in posizione e riavvitare la parte superiore dell'irrigatore.

UK CLEANING AND MAINTENANCE. Pebbles, sand, earth or other foreign bodies entering the head could cause the sprinklers to malfunction. Clean as follows:

- holding the stem with one hand, unscrew the upper part;
- take out the filter and clean it, together with the upper part of the sprinkler, under running water;
- reposition the filter and reassemble the upper part of the sprinkler.

FR NETTOYAGE ET ENTRETIEN. Les petits cailloux, le sable ou autres corps étrangers qui pénètrent dans la tête pourraient provoquer des anomalies dans le fonctionnement des arroseurs. Nettoyez de la manière suivante :

- maintenez fermement la tige de l'arroseur avec une main et dévissez la partie supérieure avec l'autre main ;
- extrairez le filtre et le nettoyez, avec la partie supérieure de l'arroseur sous un jet d'eau courante ;
- remettez le filtre en place et revissez la partie supérieure de l'arroseur.

DE REINIGUNG UND WARTUNG. Kieselsteine, Sand, Erde oder andere Fremdkörper, die in den Kopf gelangt sind, können zu Fehlfunktionen der Regner führen. Gehen Sie bei der Reinigung wie folgt vor:

- Halten Sie die Überwurfmutter des Regners mit einer Hand fest und schrauben Sie das Oberteil mit der andren Hand ab;
- Ziehen Sie den Filter heraus und reinigen Sie ihn zusammen mit dem Oberteil des Regners unter fließendem Wasser;
- Setzen Sie den Filter wieder ein und schrauben Sie das Oberteil des Regners fest.

ES LIMPIEZA Y MANTENIMIENTO. La penetración de guijarros, arena, tierra u otros cuerpos extraños en el cabezal podría provocar problemas en el funcionamiento de los aspersores. Lleve a cabo la limpieza de la siguiente manera:

- mantenga bloqueada la varilla del aspersor con un mano y desenrosque la parte superior con la otra mano;
- extraiga el filtro y límpielo, junto a la parte superior, con un chorro de agua corriente;
- coloque el filtro en su alojamiento y enrosque la parte superior del aspersor.

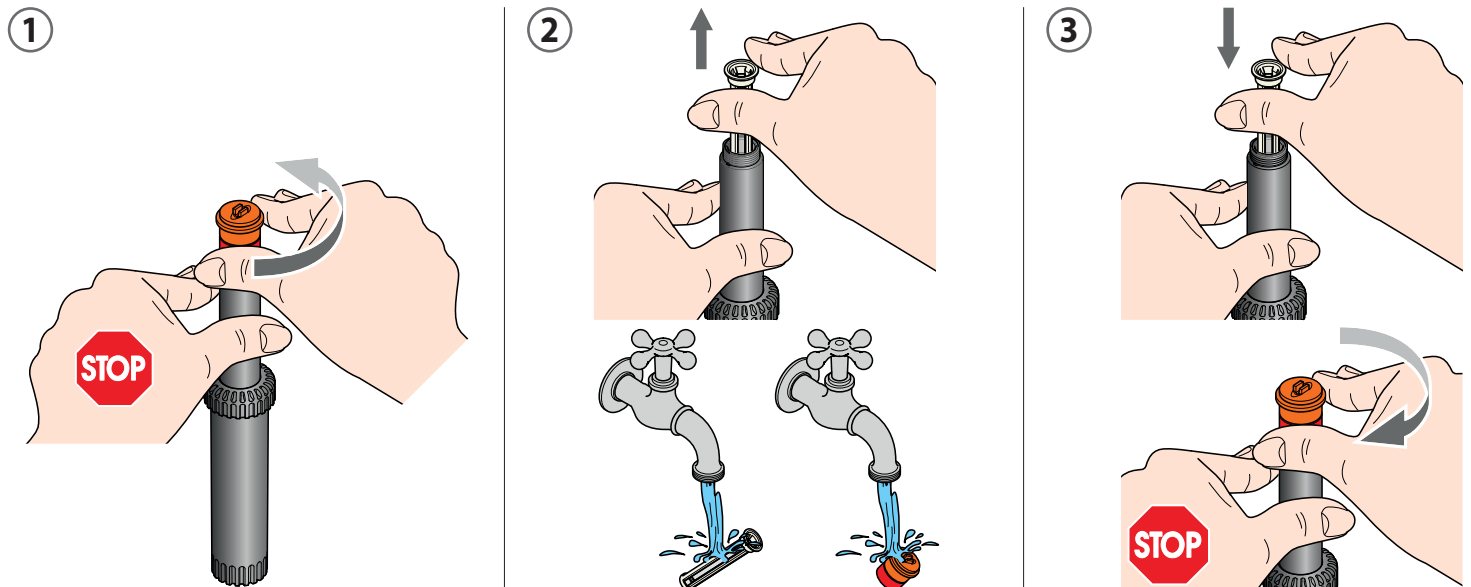

IT TABELLE RELATIVE AI CONSUMI DEGLI IRRIGATORI.

UK TABLES INDICATING WATER USAGE OF SPRINKLERS.

FR TABLES CONCERNANT LES CONSOMMATIONS DES ARROSEURS.

DE TABELLE DES WASSERVERBRAUCHS DER REGNER.

ES TABLAS DE CONSUMOS DE LOS ASPERSORES.

Pop-up

90109

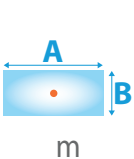
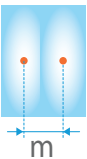

20,3 m²

bar	l/min	m ²	 m	 m
1,5	6,8	13,2	12,0x1,1	1,2
2,0	8,3	17,2	13,2x1,3	1,2
3,0	10,2	20,3	13,5x1,5	1,2

Per pop-up centro banda (codice): - For centre-strip pop-up (code): - Pour tuyère centre bande (code): - Für Mittelreifen-Versenkregner Pop-Up (Art.): - Para difusor centro banda (código):